



TGO-27-POP01~TSL01



TGO-30-POP01~TSL01

### ⚠ ПРЕДУПРЕЖДЕНИЕ!



Перед тем как заниматься установкой, эксплуатацией, техническим или сервисным обслуживанием данного устройства, **вам необходимо прочесть и полностью понять** настоящий документ. Несоблюдение данного требования может привести к неисправности устройства, причинению материального ущерба, серьезным травмам или смерти. Гарантия не распространяется на случаи, когда неисправность устройства, травмы или материальный ущерб вызваны неправильной установкой.



### ! ДЕЙСТВИЕ, ВЫПОЛНЯЕМОЕ ПОЛЬЗОВАТЕЛЕМ!

Компания TRUE отслеживает историю использования вашего устройства по его серийному номеру. Для удобства запишите ниже полное название модели и серийный номер вашего устройства. Данная информация приведена на табличке с серийным номером. Расположение таблички с серийным номером отличается в зависимости от устройства.

Название модели:

Серийный номер:

#### True Manufacturing Co., Inc.

2001 East Terra Lane • O'Fallon, Missouri, США, 63366-4434  
(636) 240-2400 • ФАКС: (636)-272-2408

ФАКС для международных отправок: (636)-272-7546 • (800)-325-6152

Отдел запчастей: (800)-424-TRUE (424-8783)

ФАКС отдела запчастей: (636)-272-9471



## РУКОВОДСТВО ПО МОНТАЖУ

### TGO-POP01~TSL01

Перевод оригинального руководства

#### Северная Америка – Канада и страны Карибского бассейна

Телефон для обращения по вопросам гарантии +1 855-878-9277

Факс для обращения по вопросам гарантии +1 636-980-8510

Эл. почта для обращения по вопросам гарантии

warrantyinquiries@truemfg.com

Телефон для обращения по техническим вопросам +1 855-372-1368

Эл. почта для обращения по техническим вопросам

service@truemfg.com

С понедельника по пятницу: 07:00–18:00

(центральное поясное время)

Суббота: 08:00–12:00

#### Мексика

Тел.: +52 555-804-6343/44

service-mexicocity@truemfg.com

С понедельника по пятницу:

09:00–17:30

#### Латинская Америка

Тел.: +52 555-804-6343/44

servicelatam@truemfg.com

С понедельника по пятницу:

09:00–17:30

#### Великобритания, Ирландия, Средний Восток, Африка и Индия

Тел.: +44 (0) 800-783-2049

Service-emea@truemfg.com

С понедельника по пятницу: 08:30–17:00

#### Австралия

Тел.: +61 2-9618-9999

service-aus@truemfg.com

С понедельника по пятницу: 08:30–17:00

#### Европейский союз и Содружество Независимых Государств

Тел.: +41 61 563 0705

service-emea@truemfg.com

С понедельника по пятницу: 08:00–17:00



# БЛАГОДАРИМ ВАС

## ЗА ПОКУПКУ!

### Поздравляем!

Основное назначение настоящего документа заключается в том, чтобы помочь вам при установке, а также техническом и сервисном обслуживании вашего устройства TRUE. В настоящем документе содержится важная информация по безопасности, эксплуатации, а также техническому и сервисному обслуживанию. **ЗАПРЕЩЕНО** выбрасывать данный документ. Компания TRUE является исключительно производителем устройства. Если вам нужна помощь в поиске квалифицированного технического специалиста, воспользуйтесь нашим Поисковиком сервисной компании по адресу [truemfg.com/support/service-locator](http://truemfg.com/support/service-locator).

### ❗ УКАЗАНИЕ!



Ваше устройство может отличаться от устройства на иллюстрациях в данном руководстве.

### Содержание

#### Предисловие

Определения сигнальных слов и символов..... 3

#### Важная информация по безопасности

Основные предупреждения по безопасности и эксплуатации ..... 4  
Использование троса для аварийного открывания ..... 5  
Предупреждения о возможности травмирования ..... 6  
Предупреждения по утилизации устройства ..... 7  
Предупреждения касательно углеводородного хладагента ..... 7  
Предупреждения по электробезопасности ..... 8

#### Сведения об устройстве и требования для установки

Спецификации устройства ..... 10  
Зазоры ..... 11  
Требования к электрооборудованию ..... 12  
Электромонтаж и безопасность ..... 12  
Указания по выполнению электрических соединений (только 115 В) ..... 13

#### Монтаж и подготовка

Распаковка ..... 14  
Расположение устройства ..... 16  
Монтаж винта для выравнивания, ножки или колесика ..... 16  
Выравнивание устройства ..... 18  
Уплотнение устройства относительно пола ..... 18  
Монтаж полок ..... 19  
Резервные батареи ..... 20

#### Эксплуатация устройства

Ввод в эксплуатацию ..... 22  
Расположение терморегулятора и выключателя освещения ..... 23  
Общий порядок эксплуатации ..... 24  
Таймер безопасности продуктов (ТБП) ..... 25

#### Электронный терморегулятор

Определения кодов дисплея ..... 26  
Блокировка/разблокировка терморегулятора ..... 27  
Выключение/включение терморегулятора ..... 27  
Блокировка/разблокировка двери – комбинация кнопок ..... 28  
Блокировка/разблокировка двери – ввод пароля ..... 28  
Включение задержки при загрузке продукта и задержки для обслуживания ..... 29  
Проверка блокировки для обеспечения безопасности продуктов ..... 29  
Удаление сигнала тревоги системы обеспечения безопасности продуктов или задержки при загрузке продукта и задержки для обслуживания ..... 30  
Отключение звука сигнала тревоги при открытой двери ..... 30  
Изменение заданного значения ..... 31  
Начало ручной разморозки ..... 31  
Изменение интервалов разморозки ..... 32  
Изменение отображения температуры ..... 32  
Отображение температуры зондов ..... 33

#### Техническое и сервисное обслуживание

Замена компонентов ..... 35  
Рекомендованное техническое обслуживание ..... 36  
Очистка змеевика конденсатора ..... 38  
Общий уход за поверхностью и ее очистка ..... 40  
Уход за поверхностями из нержавеющей стали и их очистка ..... 41  
Восемь советов для предотвращения образования ржавчины на поверхностях из нержавеющей стали ..... 42

#### Гарантия

Гарантийная информация ..... 43

## Предисловие

Предупреждения, указания и рекомендации в настоящем документе направлены на предотвращение повреждения устройства, причинения травм или смертельных случаев. Прежде чем приступать к работе, внимательно прочитайте все предупреждения, указания и рекомендации, чтобы обеспечить безопасность использования и технического обслуживания вашего устройства TRUE.

### Определения сигнальных слов и символов

Далее приведены символы, которые вы можете увидеть в настоящем документе. Некоторые символы могут отсутствовать.

Определения сигнальных слов	
<b>ОПАСНОСТЬ!</b>	Опасная ситуация, которая при неизбежности приведет к причинению серьезных травм или к смерти.
<b>ПРЕДУПРЕЖДЕНИЕ!</b>	Возможная опасная ситуация, которая при неизбежности может привести к причинению серьезных травм или к смерти.
<b>ОСТОРОЖНО!</b>	Возможная опасная ситуация, которая при неизбежности может привести к причинению незначительных травм или травм средней тяжести; работа с несоблюдением техники безопасности.
<b>ДЕЙСТВИЕ, ВЫПОЛНЯЕМОЕ ПОЛЬЗОВАТЕЛЕМ!</b>	Предупреждение о действии, выполняемом пользователем. Соблюдайте все рекомендации, чтобы избежать повреждения устройства или порчи продуктов.
<b>УКАЗАНИЕ!</b>	Важная информация, не связанная с опасностью или риском травмирования.

Символы безопасности		Дополнительные символы	
	<b>Предупреждение об опасности;</b> предупреждает читателя о возможной опасности травмирования. Соблюдайте все сообщения о безопасности после данного символа для предотвращения возможных травм или смерти.		<b>Символ предупреждения о необходимости обязательного действия;</b> предупреждает читателя о необходимых или рекомендуемых действиях. Соблюдайте все сообщения и рекомендации после данного символа для предотвращения причинения вреда устройству или изделию.
	<b>Легковоспламеняющийся материал;</b> опасность возникновения пожара.		<b>УКАЗАНИЕ &gt;</b> <b>Важная информация,</b> не связанная с опасностью или риском травмирования.
	Опасность <b>поражения электрическим током.</b>		Перед установкой, эксплуатацией или обслуживанием следует <b>ознакомиться с руководством по монтажу и понять его.</b>
	<b>Опасность опрокидывания.</b>		Используйте <b>защитные очки.</b>
	<b>Острый элемент;</b> опасность пореза или рассечения.		Используйте <b>защитные перчатки.</b>
	<b>Опасность для глаз;</b> опасность травмирования глаз.		<b>Закрепите газовые баллоны</b> для предотвращения их падения.
	Опасность <b>взрыва баллона под давлением.</b>		<b>НЕ</b> используйте удлинитель.
	Опасная <b>скользящая поверхность.</b>		<b>НЕ</b> используйте переходные вилки.
	Опасность <b>заземления или пореза.</b>		<b>НЕ</b> утилизируйте с прочими бытовыми отходами.

## Важная информация по безопасности

# Важная информация по безопасности

### Основные предупреждения по безопасности и эксплуатации

Соблюдайте основные меры предосторожности, в том числе указанные ниже меры, для уменьшения опасности причинения травм, поражения электрическим током, пожара или смерти.

#### ПРЕДУПРЕЖДЕНИЕ!



Перед тем, как заниматься установкой, эксплуатацией, техническим или сервисным обслуживанием данного устройства, вам необходимо прочесть и полностью понимать настоящий документ. Несоблюдение данного требования может привести к неисправности устройства, причинению материального ущерба, серьезным травмам или смерти. Гарантия не распространяется на случаи, если неисправность устройства, травмы или материальный ущерб вызваны неправильной установкой.

- Если устройство монтируется, эксплуатируется и обслуживается не так, как подробно описано в настоящем документе, то это отрицательно повлияет на безопасность, работу устройства, срок службы компонентов и действие гарантии.
- Монтировать устройство необходимо в соответствии с действующим законодательством, правилами и положениями.
- Производитель не несет ответственности за травмы и повреждения, которые явились результатом ненадлежащего, неправильного и нецелесообразного использования.
- Данное устройство запрещено использовать, очищать или обслуживать лицам (включая детей) с ограниченными физическими, сенсорными или умственными способностями либо недостатком опыта и знаний, без надлежащего надзора или инструктажа.
- **ЗАПРЕЩАЕТСЯ** монтировать или эксплуатировать оборудование, которое используется с нарушением правил эксплуатации, неправильно, небрежно, а также оборудование, которое было повреждено или изменено/модифицировано, в результате чего не были сохранены его оригинальные спецификации при производстве.
- **ЗАПРЕЩАЕТСЯ** модифицировать устройство или вносить в него изменения. Ненадлежащие изменения могут привести к поражению электрическим током, травмированию, пожару или к смерти.
- **ЗАПРЕЩАЕТСЯ** использовать электрооборудование внутри отделений для хранения продуктов в устройстве, если только данное оборудование не одобрено производителем.
- Владелец устройства отвечает за проведение оценки опасности для определения необходимых средств индивидуальной защиты (СИЗ) и за обеспечение надлежащей защиты во время выполнения процедур по техническому обслуживанию и очистке.
- Во время установки и обслуживания используйте подходящие инструменты, защитные приспособления и СИЗ.
- Используйте устройство только по назначению согласно описанию в данном документе. Несоблюдение данного требования может привести к повреждению оборудования, причинению травм или к смерти.
- Перегрузка, неправильная установка или ненадлежащая загрузка полок могут привести к их поломке (а также отрицательно повлиять на работу устройства), что приведет к повреждению устройства, порче продуктов или травмированию людей.
- Содержите окружающую устройство область в чистоте для предотвращения его повреждений, которые могут быть вызваны мусором или вредителями.



## Важная информация по безопасности (продолжение)

### Использование троса для аварийного открывания

#### ⚠ ПРЕДУПРЕЖДЕНИЕ!



**Опасность запирания.** При возникновении чрезвычайной ситуации дверь можно разблокировать и открыть изнутри с помощью троса. Трос для аварийного открывания находится рядом с наклейкой «Аварийное открывание» внутри на боковой стенке устройства. См. рис. 1 и 2.



**Рис. 1.** Наклейка для определения расположения троса для аварийного открывания. Находится внутри на боковой стенке устройства.



**Рис. 2.** Расположение троса для аварийного открывания.

### Предупреждения о возможности травмирования

Устанавливать и обслуживать устройство следует только квалифицированным техническим специалистам. Если вам нужна помощь в поиске квалифицированного технического специалиста, воспользуйтесь нашим Поисковиком сервисной компании по адресу [truemfg.com/support/service-locator](https://truemfg.com/support/service-locator). Компания TRUE является исключительно производителем устройства и не несет ответственности за его установку.

#### ⚠ ОПАСНОСТЬ!



**НЕ** позволяйте детям играть с устройством или внутри него. Дети могут оказаться заперты внутри или могут получить травмы.



**НЕ** храните или не используйте вблизи данного или любого другого устройства следующие материалы:

- Бензин или прочие легковоспламеняющиеся газы и жидкости
- Горючие или взрывоопасные вещества, например, аэрозольные баллончики с легковоспламеняющимся пропеллентом
- Прочие летучие или легковоспламеняющиеся вещества



**Свяжитесь с компанией TRUE Manufacturing, чтобы определить расположение линий для хладагента и электропроводки,** прежде чем сверлить, резать или пробивать отверстия во внутренних или внешних стенках. Несоблюдение данного требования может привести к повреждению оборудования, травмированию людей или смерти.



## Важная информация по безопасности (продолжение)



### Предупреждения о возможности травмирования (продолжение)

#### ⚠ ПРЕДУПРЕЖДЕНИЕ!

	<p><b>Устанавливать и обслуживать устройство следует только квалифицированным техническим специалистам.</b></p> <ul style="list-style-type: none"> <li>Во время установки и обслуживания используйте подходящие инструменты, защитные приспособления, а также средства индивидуальной защиты (СИЗ).</li> <li><b>ЗАПРЕЩЕНО</b> прикасаться к холодным поверхностям в морозильном отделении влажными или мокрыми руками. Возможно примерзание кожи к очень холодным поверхностям.</li> </ul>
	<p>В данном изделии содержатся химические вещества, в том числе ди(2-этилгексил)фталат (ДЭГФ), который в соответствии с данными штата Калифорния может вызывать рак и врожденные пороки развития или наносить иной вред репродуктивной системе. Для получения более подробной информации посетите веб-сайт <a href="http://p65warnings.ca.gov">p65warnings.ca.gov</a>.</p>
	<p><b>Скользкие поверхности!</b> Влага из-за ненадлежащего отвода стоков может приводить к тому, что поверхности возле устройства могут стать скользкими. Вы обязаны немедленно предупредить своих клиентов об этом и высушить скользкую поверхность. Все области с мокрым полом необходимо обозначить соответствующим знаком.</p>
	<p><b>Острые края!</b> Во время перемещения, установки, очистки, сервисного и технического обслуживания соблюдайте осторожность для предотвращения возникновения порезов. Обязательно соблюдайте осторожность, когда необходимо дотянуться до чего-либо под устройством или при обращении с металлическими компонентами.</p> <ul style="list-style-type: none"> <li>Не просовывайте пальцы в зоны с риском защемления, например, в пространство между дверью устройства и окружающим оборудованием. Соблюдайте осторожность при закрывании дверей, когда рядом находятся дети.</li> </ul>
	<p><b>Опасность опрокидывания!</b> Во время распаковки, установки или перемещения устройства может возникать опасность его опрокидывания. Соблюдайте надлежащие меры предосторожности. Использование средств для предотвращения опрокидывания может только уменьшить (но не устранить) опасность опрокидывания. Никогда не позволяйте детям взбираться или висеть на выдвижных ящиках, дверях или полках.</p>
	<p><b>Опасность защемления или пореза!</b> Соблюдайте осторожность при распаковке, установке, перемещении или обслуживании устройства.</p>
	<p><b>Опасность поражения электрическим током или получения ожогов!</b> Для получения более подробной информации см. «Предупреждения по электробезопасности».</p>

## Важная информация по безопасности (продолжение)

### Предупреждения по утилизации устройства

<b>⚠ ОПАСНОСТЬ!</b>	
	<p><b>Опасность запертия детей!</b></p> <p>Дети могут оказаться запертыми внутри выброшенных устройств и задохнуться. Никогда не утилизируйте свое устройство, не соблюдая меры предосторожности для предотвращения запертия детей, даже если устройство оказалось без надзора лишь в течение непродолжительного времени.</p> <p><b>Меры предосторожности для предотвращения запертия детей следующие:</b></p> <ul style="list-style-type: none"> <li>• Снимите все двери (или ящики в случае устройств с выдвижными ящиками).</li> <li>• Оставьте все внутренние выдвижные ящики и полки на своих местах, чтобы забраться внутрь устройства (и устроиться в нем) было труднее.</li> </ul>
	<p><b>Опасность возникновения пожара или взрыва!</b> В устройстве применяются легковоспламеняющийся хладагент и изоляция. Утилизировать устройство необходимо в соответствии с действующим законодательством, правилами и положениями. Соблюдайте все меры предосторожности, касающиеся обращения с легковоспламеняющимся хладагентом и изоляцией.</p>
	<p><b>НЕ</b> утилизируйте свое устройство с бытовыми отходами.</p>



### Предупреждения касательно углеводородного хладагента

В устройствах TRUE используется углеводородный хладагент (R-290/513A/600a). Для определения используемого в устройстве хладагента см. табличку с серийным номером. Местонахождение таблички с серийным номером отличается в зависимости от модели.

<b>⚠ ОПАСНОСТЬ!</b>	
	<p><b>Опасность возникновения пожара или взрыва! Применяется воспламеняющийся хладагент.</b></p> <ul style="list-style-type: none"> <li>• Любые мероприятия по сервисному и техническому обслуживанию должны проводиться квалифицированными техническими специалистами. Это необходимо для сведения к минимуму опасности возникновения пожара или причинения травм, которая может быть вызвана использованием неправильных деталей или ненадлежащим обслуживанием.</li> <li>• Для определения используемого в устройстве хладагента см. табличку с серийным номером. Местонахождение таблички с серийным номером отличается в зависимости от модели.</li> <li>• <b>НЕ</b> повредите холодильную систему во время транспортировки и установки.</li> <li>• Если устройство повреждено, проверьте, не нарушена ли целостность холодильной системы, прежде чем продолжать работу.</li> <li>• Никогда не используйте острые предметы или инструменты для удаления льда или инея. <b>ЗАПРЕЩЕНО</b> использовать механические устройства для ускорения разморозки.</li> <li>• Утилизировать устройство необходимо в соответствии с действующим законодательством, правилами и положениями. Соблюдайте все меры предосторожности, касающиеся обращения с легковоспламеняющимся хладагентом.</li> <li>• <b>ЗАПРЕЩЕНО</b> использовать электрооборудование внутри отделений для хранения продуктов устройств, если оно не соответствует рекомендованному производителем типу.</li> </ul>

## Важная информация по безопасности (продолжение)

### Предупреждения по электробезопасности

#### ⚠ ПРЕДУПРЕЖДЕНИЕ!



#### Опасность поражения электрическим током, получения ожогов или возникновения пожара!

- Пользователь устройства отвечает за обеспечение того, чтобы электрическое подключение соответствовало всем действующим строительным нормам. Несоблюдение требований данных норм может привести к повреждению устройства, возникновению пожара, поражению электрическим током или получению ожогов, причинению серьезных травм или к смерти.
- Перед тем, как подключать ваше устройство к источнику питания, проверьте, чтобы напряжение питающей сети и характеристики контура соответствовали указаниям на устройстве. Немедленно исправьте неверное напряжение источника питания и размер контура.
- Перед тем, как подсоединять ваше устройство к источнику питания, проверьте, чтобы он был заземлен надлежащим образом. Если источник питания не заземлен, немедленно исправьте это. Компания TRUE рекомендует обратиться к квалифицированному электрику, который проверит надлежащее заземление ваших розетки и сети.
- **ЗАПРЕЩЕНО** очищать устройство при помощи установки для мытья под давлением или шланга для подачи воды под давлением. **ЗАПРЕЩЕНО** погружать кабель питания в воду.
- Отключение электронного терморегулятора или установка терморегуляторов в положение «0» (положение выключения) не отключает подачу питания на все компоненты. Извлеките вилку устройства из розетки или отключите электропитание, прежде чем заниматься установкой или обслуживанием.
- Питание устройства должно осуществляться от предназначенной специально для него электрической цепи. Это обеспечит наилучшие показатели работы и предотвратит перегрузку источника питания.
- **Оригинальный кабель питания оснащен заземляющей вилкой, которая минимизирует возможность поражения электрическим током.**
  - Никогда не удаляйте заземляющий штифт кабеля питания! Для обеспечения безопасности персонала это устройство должно быть заземлено надлежащим образом.
  - **Запрещено использовать удлинитель!** Удлинителем является любой компонент, который увеличивает длину оригинального кабеля питания при подключении к источнику питания.
  - **Запрещено использовать переходную вилку!** Переходная вилка изменяет конфигурацию оригинальной вилки при ее подключении к источнику питания.
- **Запрещено использовать кабель питания с трещинами или потертостями по длине либо на любом конце.**
  - Немедленно поручайте квалифицированному техническому специалисту замену поврежденных оригинальных кабелей питания на оригинальные компоненты.
  - Никогда не отключайте свое устройство от сети, потянув за кабель питания. Всегда беритесь за вилку и вытягивайте ее из розетки ровно.
  - При перемещении устройства соблюдайте осторожность, чтобы не переехать или не повредить кабель питания.
  - Никогда не используйте кабель питания для предотвращения перемещения устройства. Всегда используйте подходящие средства, которые позволят удерживать устройство на месте без воздействия на кабель питания.
  - Держите кабель питания вдали от нагретых поверхностей.
  - Кабель питания **НЕ** должен свисать по краю стола или прилавка.
  - **НЕ** изгибайте кабель питания и **НЕ** ставьте на него тяжелые предметы.

#### ℹ УКАЗАНИЕ!



#### Гарантия компании TRUE не распространяется на следующее:

- Неисправности компрессора, вызванные неправильным входным напряжением.
- Устройство с поврежденными оригинальными кабелями питания.
- Устройство, подсоединенное к переходникам или удлинителям.

Для получения более подробной информации см. полное положение о гарантии компании TRUE.



## Сведения об устройстве и требования для установки

# Сведения об устройстве и требования для установки

### ! ДЕЙСТВИЕ, ВЫПОЛНЯЕМОЕ ПОЛЬЗОВАТЕЛЕМ!



Компания TRUE не отвечает за ущерб, возникший во время транспортировки. Перед приемкой и установкой вашего устройства всегда тщательно осматривайте его на предмет повреждений при транспортировке. Если имеются повреждения, отметьте их в подтверждении доставки, немедленно подайте жалобу перевозчику и свяжитесь с компанией TRUE. **Запрещено устанавливать устройство или вводить его в эксплуатацию.**

Благодарим вас за выбор холодильного оборудования от компании TRUE Manufacturing. Для обеспечения правильности установки компания TRUE настоятельно рекомендует воспользоваться услугами квалифицированного технического специалиста и электрика для монтажа вашего устройства. Затраты на профессиональный монтаж – это хорошая инвестиция. Устанавливать и обслуживать устройство следует только квалифицированным техническим специалистам.

Если вам нужна помощь в поиске квалифицированного технического специалиста, воспользуйтесь нашим Поисковиком сервисной компании по адресу [truemfg.com/support/service-locator](https://truemfg.com/support/service-locator). Компания TRUE является исключительно производителем устройства и не несет ответственности за его установку.

Пользователь устройства отвечает за его надлежащую установку и обслуживание, как описано в настоящем документе. Гарантия компании TRUE не распространяется на процедуры по регулярному уходу и техническому обслуживанию.

## Спецификации устройства

Вот что вам необходимо знать о вашем устройстве:

- Безопасность устройства протестирована согласно требованиям стандарта IEC EN 60335-2-89 для климатического класса 5 [температура 109 °F (43 °C), относительная влажность 40 %].
- Производительность устройства протестирована согласно требованиям стандарта EN 23953-2:2015 для климатического класса 3 [температура 77 °F (25 °C), относительная влажность 55 %].

- Для обеспечения правильной работы температура окружающего воздуха не должна быть ниже 60 °F (15,5 °C).
- Устройство не предназначено для хранения и/или демонстрации потенциально опасных продуктов, когда терморегулятор установлен на значение выше 41 °F (5 °C).
- Устройство не подходит для эксплуатации на открытом воздухе, если только на табличке с серийным номером не указано иначе.
- Устройство не предназначено для использования рядом с установкой для мытья под давлением или шлангом для подачи воды под давлением.
- Всегда подключайте устройство к предназначенной специально для него электрической цепи!
- **ЗАПРЕЩЕНО** использовать удлинители или переходные вилки.
- Перед тем как подключить устройство к источнику питания, убедитесь в том, что входное напряжение ( $\pm 5\%$ ) и сила тока соответствуют рабочим характеристикам на табличке с серийным номером устройства. Немедленно исправляйте неверное напряжение источника питания и силу тока. Местонахождение таблички с серийным номером отличается в зависимости от модели.
- Перед тем, как подсоединять ваше устройство к источнику питания, проверьте, чтобы он был заземлен надлежащим образом. Если источник питания не заземлен, немедленно исправьте это.
- Убедитесь в том, что в месте установки предусмотрены подходящие зазоры и обеспечен достаточный приток воздуха к устройству. См. раздел «Зазоры» (стр. 11).
- Прочтите и соблюдайте все предупреждения и инструкции по техническому обслуживанию. Несоблюдение данного требования может привести к повреждению и аннулированию гарантии на ваше устройство.



## Сведения об устройстве и требования для установки (продолжение)

### Зазоры

#### ! УКАЗАНИЕ!



при недостаточной вентиляции гарантия становится недействительной.

Обеспечьте, чтобы вокруг вашего устройства оставались необходимые зазоры для вентиляции. Следите за тем, чтобы все вентиляционные отверстия в корпусе устройства или в его конструкции оставались открытыми.

МОДЕЛЬ	СВЕРХУ	СБОКУ	СЗАДИ
Морозильный шкаф TGO	12" в открытом состоянии (304,8 мм)	0" (0 мм)	3" (76,2 мм)
Холодильный шкаф TGO	0" (0 мм)	0" (0 мм)	1" (25,4 мм)

## Сведения об устройстве и требования для установки (продолжение)

### Требования к электрооборудованию

#### ДЕЙСТВИЕ, ВЫПОЛНЯЕМОЕ ПОЛЬЗОВАТЕЛЕМ!



Копию схемы электрических соединений можно найти с помощью нашего средства поиска по серийному номеру по адресу [truemfg.com/support/serial-number-lookup](http://truemfg.com/support/serial-number-lookup).

#### Таблица сортамента проводов (115 В)

115 В	Расстояние до центра нагрузки в футах												
	A	20	30	40	50	60	70	80	90	100	120	140	160
2	14	14	14	14	14	14	14	14	14	14	14	14	14
3	14	14	14	14	14	14	14	14	14	14	14	14	12
4	14	14	14	14	14	14	14	14	14	14	12	12	12
5	14	14	14	14	14	14	14	14	12	12	12	10	10
6	14	14	14	14	14	14	12	12	12	12	10	10	10
7	14	14	14	14	14	12	12	12	10	10	10	8	8
8	14	14	14	14	12	12	12	10	10	10	8	8	8
9	14	14	14	12	12	12	10	10	10	8	8	8	8
10	14	14	14	12	12	10	10	10	10	8	8	8	8
12	14	14	12	12	10	10	10	8	8	8	8	6	6
14	12	12	12	10	10	10	8	8	8	6	6	6	6
16	12	12	12	10	10	8	8	8	8	6	6	6	6
18	12	12	10	10	8	8	8	8	8	8	8	5	5
20	12	12	10	10	8	8	8	8	6	6	6	5	5
25	10	10	10	8	8	6	6	6	6	5	4	4	4
30	10	10	8	8	6	6	6	6	5	4	4	3	3

#### Таблица сортамента проводов (230 В)

230 В	Расстояние до центра нагрузки в футах												
	A	20	30	40	50	60	70	80	90	100	120	140	160
5	14	14	14	14	14	14	14	14	14	14	14	14	14
6	14	14	14	14	14	14	14	14	14	14	14	14	12
7	14	14	14	14	14	14	14	14	14	14	14	12	12
8	14	14	14	14	14	14	14	14	14	14	12	12	12
9	14	14	14	14	14	14	14	14	14	12	12	12	10
10	14	14	14	14	14	14	14	14	12	12	12	10	10
12	14	14	14	14	14	14	12	12	12	10	10	10	10
14	12	12	12	12	12	12	12	12	10	10	10	8	8
16	12	12	12	12	12	12	12	10	10	10	8	8	8
18	12	12	12	12	12	12	10	10	10	8	8	8	8
20	12	12	12	12	10	10	10	10	10	8	8	8	8
25	10	10	10	10	10	10	10	10	8	8	6	6	6
30	10	10	10	10	10	10	8	8	8	6	6	6	6

### Электромонтаж и безопасность

#### Конфигурации разъемов NEMA

#### ИСПОЛЬЗОВАНИЕ ТОЛЬКО ПРИ ЧАСТОТЕ 60 ГЦ!

Компания TRUE применяет показанные ниже типы разъемов NEMA. Если у вас **НЕТ** подходящей розетки, поручите квалифицированному электрику провести проверку и установить правильный источник питания.

 115/60/1  
NEMA-5-15R

 115/208-230/1  
NEMA-14-20R

 115/60/1  
NEMA-5-20R

 208-230/60/1  
NEMA-6-15R

#### Только международные разъемы (IEC)

Устройства, предназначенные для других стран, могут поставляться с кабелем питания, который нужно подсоединить. Подсоедините этот кабель, прежде чем подключать устройство к источнику питания.

**УКАЗАНИЕ >** Конфигурации разъемов в других странах отличаются в зависимости от напряжения и конкретной страны.

#### Монтаж

Полностью вставьте кабель питания в гнездо устройства так, чтобы он зафиксировался. См. рис. 1.

#### Демонтаж

Нажмите красную кнопку. См. рис. 2.



Рис. 1. Полностью вставьте кабель питания в гнездо.



Рис. 2. Нажмите красную кнопку, чтобы извлечь вилку.

## Сведения об устройстве и требования для установки (продолжение)

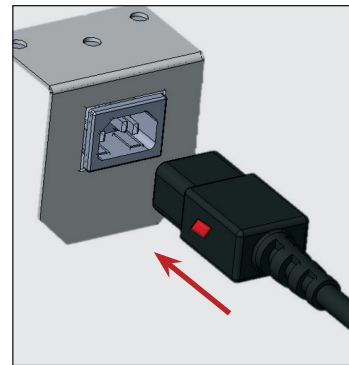
### Указания по выполнению электрических соединений (только 115 В)

#### ⚠ ПРЕДУПРЕЖДЕНИЕ!

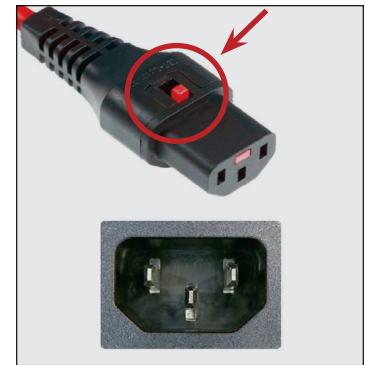

**Опасность поражения электрическим током или ожога!** Извлеките вилку устройства из розетки или отключите электропитание, прежде чем продолжить.

#### ⓘ ДЕЙСТВИЕ, ВЫПОЛНЯЕМОЕ ПОЛЬЗОВАТЕЛЕМ!



**Клиент отвечает за то,** чтобы проводка розетки соответствовала всем местным электротехническим нормам и правилам.

Компания TRUE рекомендует **привлечь имеющего лицензию квалифицированного электрика** для выполнения соответствующих изменений.

#### ⓘ УКАЗАНИЕ!



Чтобы обеспечить соответствие конфигурации проводки в месте установки, можно приобрести комплект для переделки кабеля питания.



Рис. 1. 4-проводная конфигурация и 4-штырьковая вилка NEMA 14-20P/20R.



Рис. 2. 3-проводная конфигурация и 3-штырьковая вилка NEMA 5-20P/20R.

Следуйте приведенным ниже указаниям, чтобы заменить 4-проводную линию и 4-штырьковую вилку NEMA 14-20P (см. компоненты на рис. 1) своего устройства TRUE на 3-проводную линию и 3-штырьковую вилку NEMA 5-20P (см. компоненты на рис. 2).

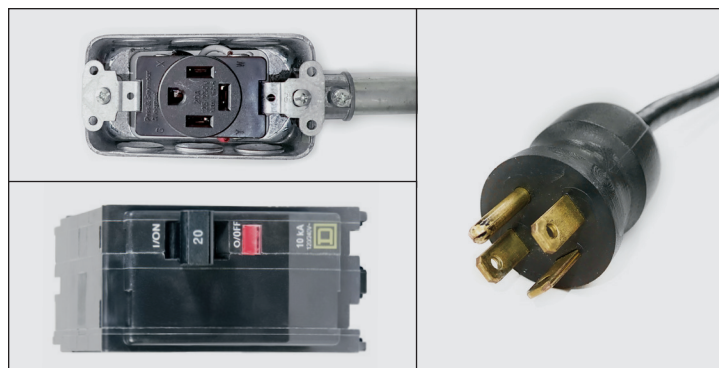
### Переделка проводки

#### Розетка

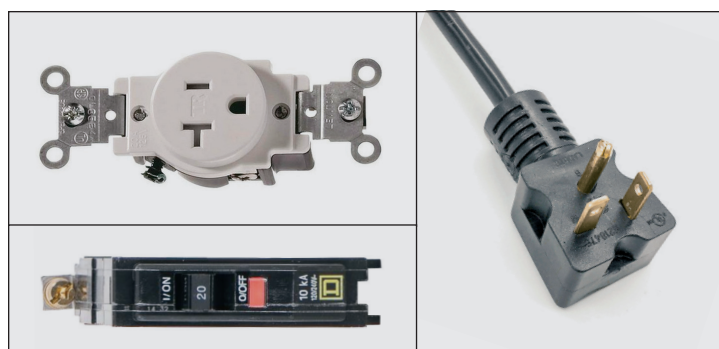
1. Выключите автоматический выключатель.
2. Отсоедините установленную розетку.
3. Установите заглушку на красный провод.
4. Подсоедините черный, белый и зеленый провода к 3-штырьковой вилке NEMA 5-20P согласно инструкции на розетке.

#### Панель выключателя

1. Отсоедините и удалите имеющийся двухполюсной выключатель.
2. Установите однополюсной выключатель.
3. Подсоедините черный провод к новому выключателю.
4. Установите заглушку на красный провод.
5. Включите автоматический выключатель.

## Монтаж и подготовка

# Монтаж и подготовка

### ⚠ ПРЕДУПРЕЖДЕНИЕ!

  	<p><b>Владелец устройства отвечает</b> за проведение оценки опасности для определения необходимых средств индивидуальной защиты (СИЗ) и за обеспечение надлежащей защиты во время выполнения процедур по техническому обслуживанию и очистке.</p> <p>Во время установки и обслуживания <b>используйте подходящие инструменты</b>, защитные приспособления и СИЗ.</p>
	<p><b>Острые края!</b> Во время перемещения, установки, очистки, сервисного и технического обслуживания соблюдайте осторожность для предотвращения порезов. Обязательно соблюдайте осторожность, когда необходимо дотянуться до чего-либо под устройством или при обращении с металлическими компонентами. Не следует просовывать пальцы в зоны с риском защемления, например, в пространство между дверьми устройства и находящимся рядом оборудованием. Соблюдайте осторожность при закрывании дверей, когда рядом находятся дети.</p>
	<p><b>Опасность поражения электрическим током или получения ожогов!</b> Отключение электронного терморегулятора или установка терморегуляторов в положение «0» (выкл.) не отключает подачу питания на все компоненты. Извлеките вилку устройства из розетки или отключите электропитание, прежде чем заниматься установкой или обслуживанием.</p>
	<p><b>Опасность опрокидывания!</b> Во время распаковки, установки или перемещения устройства может возникать опасность его опрокидывания. Соблюдайте надлежащие меры предосторожности. Использование средств для предотвращения опрокидывания может только уменьшить (но не устранить) опасность опрокидывания. Никогда не позволяйте детям взбираться или висеть на выдвижных ящиках, дверях или полках.</p>
	<p><b>Опасность защемления или пореза!</b> Соблюдайте осторожность при распаковке, установке, перемещении или обслуживании устройства.</p>

## Распаковка

### ⓘ ДЕЙСТВИЕ, ВЫПОЛНЯЕМОЕ ПОЛЬЗОВАТЕЛЕМ!

	<ul style="list-style-type: none"> <li>• Если на устройстве имеются повреждения, отметьте их в подтверждении доставки, немедленно подайте жалобу перевозчику и свяжитесь с компанией TRUE. <b>ЗАПРЕЩЕНО устанавливать устройство или вводить его в эксплуатацию.</b></li> <li>• Если устройство лежало на задней части или на боку, обязательно оставьте его в вертикальном положении, в котором оно должно находиться в два раза дольше, чем оно находилось в положении лежа (до четырех (4) часов). Только после этого подключайте устройство к источнику питания. Если устройство лежало на задней части или на боку в течение более четырех (4) часов, оставьте его в вертикальном положении на 24 часа, прежде чем подключать к источнику питания.</li> </ul>
--	--

### ⓘ УКАЗАНИЕ!

	<p>Ключи для устройства с дверными замками находятся в пакете с гарантийными документами.</p>
--	---

### Необходимые инструменты

Нужны следующие инструменты (перечень может быть неполным):

- Разводной гаечный ключ
- Крестообразная отвертка

## Монтаж и подготовка (продолжение)

### Порядок действий

1. Удалите внешнюю упаковку (картон и воздушно-пузырьковую пленку или уголки из пенопласта, а также прозрачный пластик). См. рис. 1. Убедитесь в отсутствии скрытых повреждений. **Незамедлительно направьте грузоперевозчику претензию в случае наличия повреждений.**

**УКАЗАНИЕ > ЗАПРЕЩЕНО** удалять транспортировочный кронштейн (стеклянные распашные двери; рис. 2), пока устройство не будет окончательно установлено в соответствующем месте. **Не следует выбрасывать кронштейны;** используйте их при последующем перемещении устройства.

2. При помощи разводного гаечного ключа удалите все транспортные болты, которыми деревянный поддон крепится к нижней части устройства. См. рис. 3.

**УКАЗАНИЕ >** Переместите устройство как можно ближе к месту окончательной установки, прежде чем удалять деревянный поддон. В некоторых моделях может понадобиться удаление передней и/или задней решетки/крышки для получения доступа к транспортным болтам.

3. Если ножки для выравнивания или колесики **не будут использоваться**, снимите устройство с деревянного поддона и уберите поддон в сторону.

**УКАЗАНИЕ > ЗАПРЕЩЕНО** поднимать устройство за столешницы, двери, выдвижные ящики или решетки. Если ножки для выравнивания или колесики **будут использоваться**, поверните устройство на поддоне (см. рис. 4) и следуйте указаниям по монтажу на стр. 17.



Рис. 1. Удалите внешнюю упаковку.



Рис. 2. Удалите транспортировочный кронштейн стеклянной распашной двери при его наличии. Не выбрасывайте его.

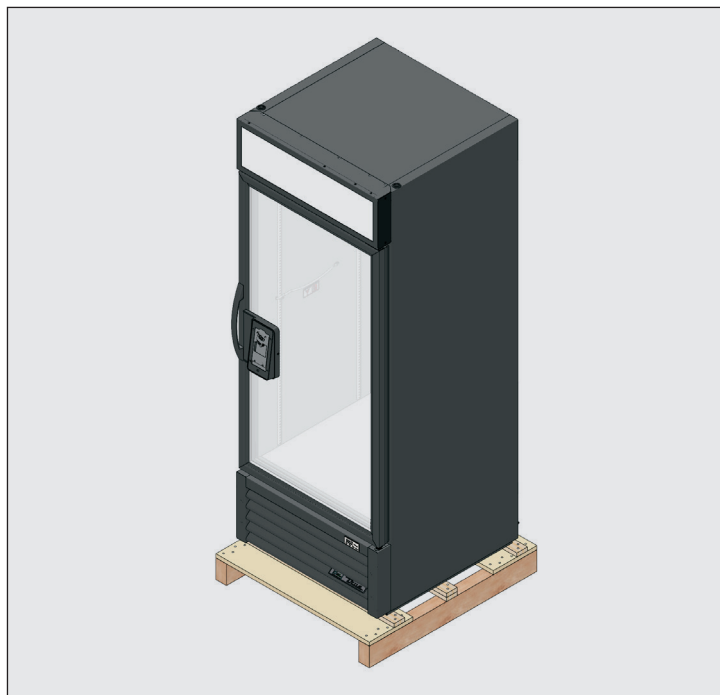

Рис. 3. Расположение транспортных болтов.



Рис. 4. Запрещено использовать столешницы, двери/выдвижные ящики или решетки в качестве мест строповки при подъеме устройства.

## Монтаж и подготовка (продолжение)

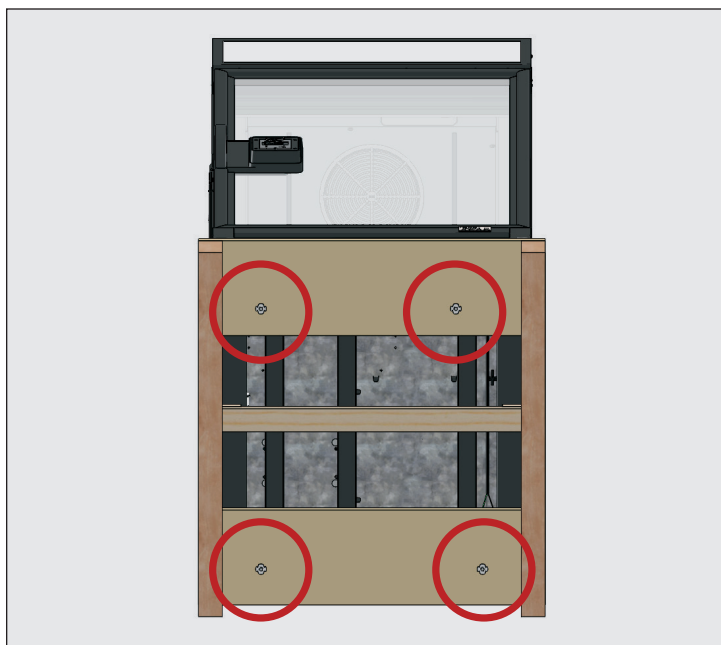
### Расположение устройства

- Убедитесь в том, что дренажный шланг и трубки помещены в поддон.
- Извлеките вилку и кабель из нижней задней части устройства (**НЕ** вставляйте вилку в розетку).
- Расположите устройство достаточно близко к источнику тока, чтобы не нужно было использовать удлинители.

### Монтаж винта для выравнивания, ножки или колесика

#### ⚠ ПРЕДУПРЕЖДЕНИЕ!



**Опасность опрокидывания! ВСЕГДА** убеждайтесь в том, что после выравнивания устройства центральные винты для выравнивания полностью соприкасаются с полом.

Ножки для выравнивания служат в качестве вспомогательного приспособления для выравнивания устройства. При использовании регулируемых ножек расстояние от пола до нижней части устройства составляет 6" (152 мм). Колесики обеспечивают мобильность устройства.

#### Необходимые инструменты

Нужны следующие инструменты (перечень может быть неполным):

- Разводной гаечный ключ

### Порядок действий – винты для выравнивания

Если винты для выравнивания не смонтированы на заводе, получите доступ к нижней части устройства и установите винты для выравнивания в резьбовые отверстия в рейке рамы или нижней части устройства. См. рис. 1–3.



Рис. 1. Винт для выравнивания.



Рис. 2. Вращайте винты для выравнивания по часовой стрелке, чтобы опустить устройство.

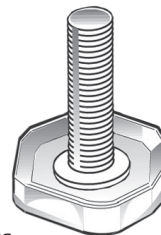

Рис. 3. Вращайте винты для выравнивания против часовой стрелки, чтобы поднять устройство.

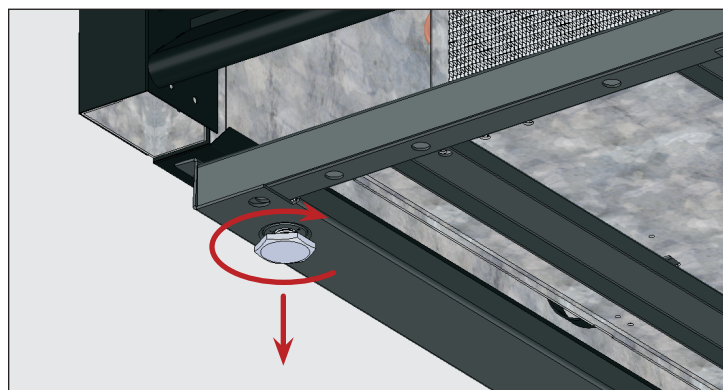

## Монтаж и подготовка (продолжение)

### Порядок действий – ножки для выравнивания 6" (152 мм)

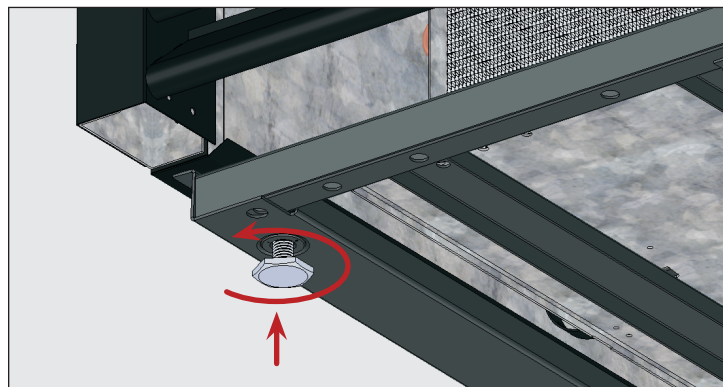
1. Получите доступ к нижней части устройства.
2. При наличии удалите винты для выравнивания.
3. Ввинтите ножки для выравнивания в рейку рамы или нижнюю часть устройства. См. рис. 4 и 5.
4. Убедитесь в том, что устройство выровнено. См. раздел «Выравнивание устройства» (стр. 18).
5. Если устройство не выровнено, осторожно поднимите нижний конец устройства и поддерживайте его. Затем при помощи разводного гаечного ключа ввинтите или вывинтите нижние основания ножек, чтобы выровнять устройство и установить его на опору. См. рис. 4 и 6.



Рис. 4. Схема ножки для выравнивания.



Рис. 5. Винтите ножки для выравнивания в резьбовые отверстия.



Рис. 6. Вращайте нижнее основание для выравнивания устройства.

### Порядок действий – колесики

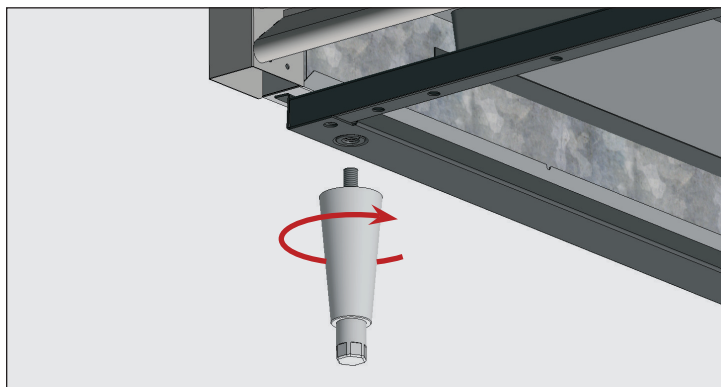
#### ДЕЙСТВИЕ, ВЫПОЛНЯЕМОЕ ПОЛЬЗОВАТЕЛЕМ!

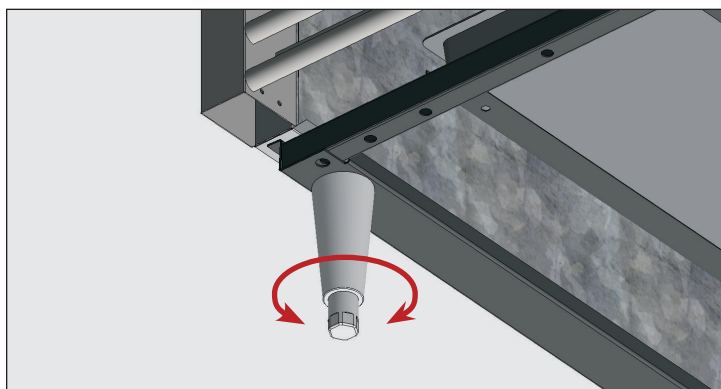

Установите колесики с тормозами спереди.

1. Получите доступ к нижней части устройства.
2. При наличии удалите винты для выравнивания.
3. Ввинтите колесики в рейку рамы или нижнюю часть устройства. См. рис. 7 и 8.
4. Убедитесь в том, что устройство выровнено. См. раздел «Выравнивание устройства» (стр. 18).
5. На нижнем конце устройства ослабьте болт колесика настолько, чтобы можно было задвинуть имеющиеся прокладки колесика между подшипником колесика и нижней рейкой устройства. См. рис. 9.
6. Установите необходимое количество прокладок. См. рис. 9.
  - Если используется более одной прокладки, убедитесь в том, что прорезы в прокладках смещены относительно друг друга. См. рис. 10.
  - **ЗАПРЕЩЕНО** использовать более четырех (4) прокладок для одного колесика.
  - Убедитесь в том, что каждая прокладка соприкасается со стержнем колесика.
7. Затяните и надежно зафиксируйте прокладки и колесики.
8. Убедитесь в том, что устройство выровнено.
9. Если устройство не выровнено, повторяйте шаги 3–6, пока оно не будет стоять ровно и надежно.



Рис. 7. Схема колесика.



Рис. 8. Винтите колесики в резьбовые отверстия.

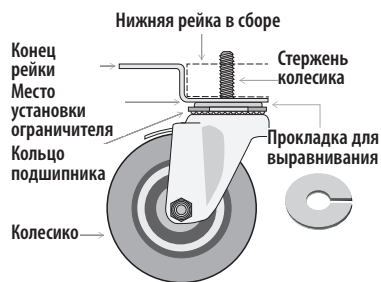

Рис. 9. Вставьте прокладку(-и) колесика. Затяните стержень колесика.

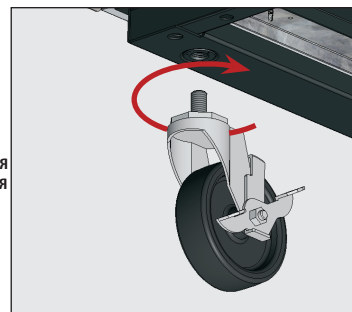

Рис. 10. Монтируйте несколько прокладок со смещением отверстий.

## Монтаж и подготовка (продолжение)

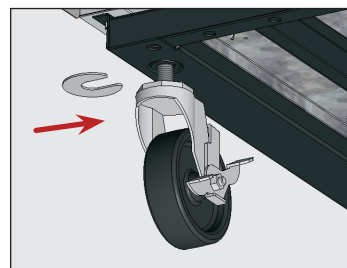
### Выравнивание устройства

#### ⚠ ПРЕДУПРЕЖДЕНИЕ!

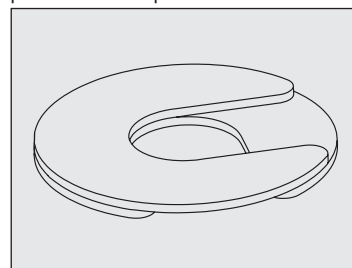

**Опасность опрокидывания! ВСЕГДА** убеждайтесь в том, что после выравнивания устройства центральные винты для выравнивания полностью соприкасаются с полом.

Правильное выравнивание устройства TRUE имеет критическое значение для исправной работы (в случае немобильных устройств). Выравнивание влияет на эффективность удаления конденсата, а также открытие/закрытие дверей.

В разделе «Монтаж винта для выравнивания, ножки или колесика» (стр. 16) можно найти сведения о выравнивании и регулировании прокладками.

#### Порядок действий

Разместите устройство в месте его окончательной установки. Затем выровняйте устройство в продольной и поперечной плоскостях. См. рис. 1.

1. Поместите уровень на пол внутри устройства рядом с дверьми (уровень параллельно передней части устройства). Выровняйте устройство.
2. Поместите уровень внутрь задней части устройства (уровень параллельно задней части устройства). Выровняйте устройство.
3. Поместите уровень на пол внутри устройства слева и справа (уровень параллельно боковым частям устройства). Выровняйте устройство.



Рис. 1. Измерение уровнем по периметру пола внутри.

### Уплотнение устройства относительно пола

#### ! ДЕЙСТВИЕ, ВЫПОЛНЯЕМОЕ ПОЛЬЗОВАТЕЛЕМ!

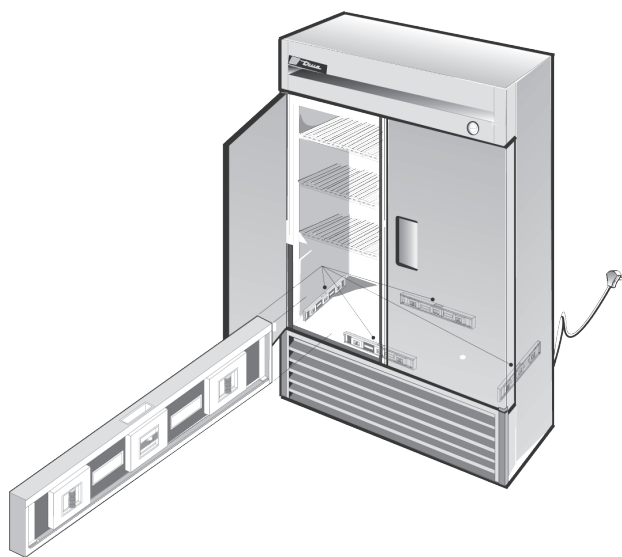

Асфальтированные полы чувствительны к химическим веществам. Компания TRUE рекомендует использовать слой ленты между асфальтом и герметиком для защиты пола.

Ниже описывается порядок действий при уплотнении немобильного устройства относительно пола для обеспечения соответствия стандартам Государственного санитарного управления США. Эта процедура может быть лишней для вашего устройства.

#### Порядок действий

1. Разместите устройство в месте его окончательной установки. Оставьте подходящий зазор до задней и боковых стенок согласно указаниям в разделе «Зазоры» (стр. 11), чтобы обеспечить достаточную вентиляцию.
2. Выровняйте устройство в продольной и поперечной плоскостях. См. раздел «Выравнивание устройства» (стр. 18).
3. Обозначьте на полу контуры основания устройства.
4. Поднимите переднюю часть устройства и установите под нее опору.
5. Нанесите одобренный Государственным санитарным управлением США герметик (см. список ниже) на пол вдоль передней части с внутренней стороны контура, нарисованного при выполнении шага 3, на расстоянии 1/2" (13 мм) от него. Слой герметика должен быть достаточным для уплотнения всей поверхности устройства после его опускания на герметик.
6. Поднимите заднюю часть устройства и установите под нее опору.
7. Нанесите герметик на пол с трех остальных сторон согласно описанию в пункте 5.
8. Осмотрите устройство с целью убедиться в том, что оно уплотнено относительно пола по всему периметру.

#### Герметики, одобренные Государственным санитарным управлением США

- Герметик 3М #ECU800
- Герметик 3М #ECU2185
- Уплотнитель 3М #ECU1055
- Уплотнитель 3М #ECU1202
- Резиновый герметик Armstrong Cork
- Резиновый герметик Products Research Co. #5000
- Силиконовый герметик G.E.
- Силиконовый герметик Dow Corning

## Монтаж и подготовка (продолжение)

### Монтаж полок

#### ⚠ ПРЕДУПРЕЖДЕНИЕ!

Перегрузка, неправильная установка или ненадлежащая загрузка полок могут привести к их повреждению, а также отрицательно повлиять на работу устройства, что приведет к его повреждению, порче продуктов или травмированию людей.

При установке зажимов для полок **ЗАПРЕЩАЕТСЯ** использовать плоскогубцы или прочие обжимные инструменты. Любое изменение зажимов для полок может привести к неустойчивости полок.



#### Советы по установке

- Перед установкой полок смонтируйте **все** зажимы для полок.
- Начиная с нижней полки, затем переходите к полкам выше.
- Всегда укладывайте заднюю часть каждой полки на задние зажимы, а затем – на передние.

#### Порядок действий

1. Вставьте зажимы для полок в стандартные отверстия для полок. См. рис. 1.
2. Нажмите вверх на нижнюю часть зажима. См. рис. 2.  
**УКАЗАНИЕ >** возможно, понадобится сжать или согнуть нижнюю часть зажима для полки, чтобы установить его правильным образом. В случае использования плоских полок размещайте все четыре зажима для полок на одинаковом расстоянии от пола.
3. Убедитесь в том, что зажим для полки зафиксирован и не может вывалиться из стандартного отверстия для полки. См. рис. 3 и 4.
4. Поместите полки на зажимы для полок поперечными опорными стержнями вниз.  
**УКАЗАНИЕ >** убедитесь в том, что все углы полки установлены надлежащим образом.

#### Регулировка полки

Полки можно отрегулировать в соответствии с потребностями клиента. Настоящее устройство соответствует требованиям стандарта IEC касательно максимального воздействующего на полку веса, который составляет 47 фунтов/фут<sup>2</sup> (230 кг/м<sup>2</sup>)

#### Монтажные приспособления TrueTrac

Монтажные приспособления TrueTrac служат для аккуратной и упорядоченной выкладки товаров. См. рис. 5.



Рис. 1. Установка верхней части зажима для полки.



Рис. 2. Нижняя часть зажима для полки устанавливается с нажимом.



Рис. 3. Возможно, понадобится сжать или согнуть нижнюю часть зажима для полки, чтобы установить его.



Рис. 4. Установленный зажим для полки.



Рис. 5. Расположение зажимов для полки и полки/монтажных приспособлений TrueTrac.



## Монтаж и подготовка (продолжение)

### Резервные батареи

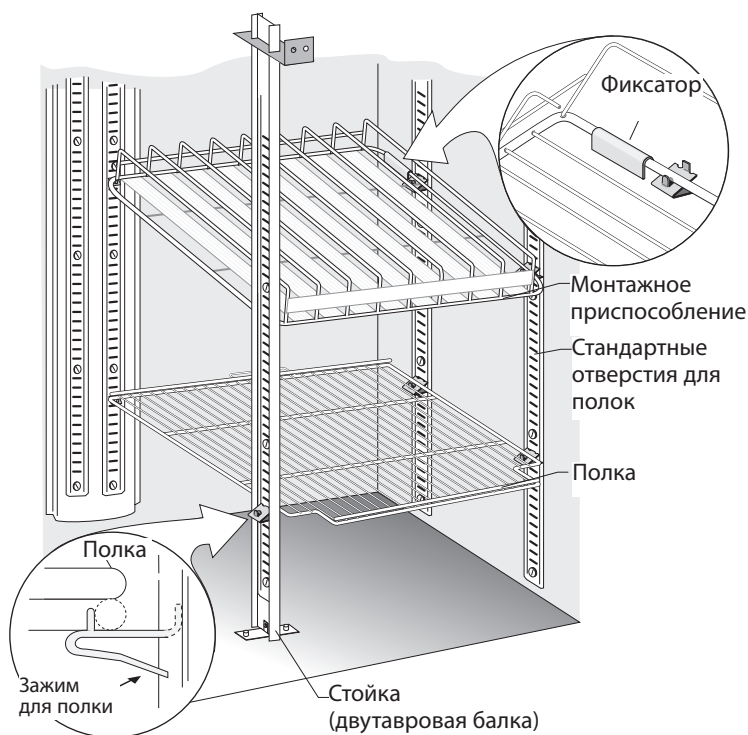
#### ⚠ ДЕЙСТВИЕ, ВЫПОЛНЯЕМОЕ ПОЛЬЗОВАТЕЛЕМ!



Проверяйте батареи типа AA по меньшей мере каждые 3 месяца для контроля их заряда.

Система резервного питания от батарей поставляется с кнопкой питания, установленной в положение «OFF» (ВЫКЛ.). Во время установки включите систему резервного питания от батарей.

Устройство оснащено резервными батареями, благодаря которым электронный терморегулятор может контролировать температуру устройства и активировать блокировку во время отключения электропитания. Эти резервные батареи обеспечивают питание терморегулятора в течение минимум 2 часов.

#### Порядок действий

1. Снимите переднюю вентиляционную решетку. См. рис. 1.
2. Переключите кнопку питания на блоке резервных батарей в положение «ON» (ВКЛ.). См. рис. 2.

#### Замена батарей

В качестве резервного источника питания используются восемь (8) батарей типа AA.

1. Снимите переднюю вентиляционную решетку. См. рис. 1.
2. Удалите винт блока резервных батарей (см. рис. 3) и выдвиньте блок резервных батарей из держателя.
3. Нажмите на зажимные элементы в направлении вниз и сдвиньте крышку блока батарей. См. рис. 4.



Рис. 1. Расположение винтов передней вентиляционной решетки.



Рис. 2. Расположение блока резервных батарей.

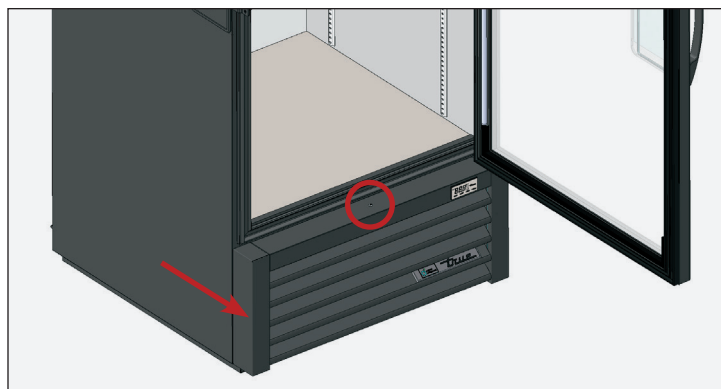

Рис. 3. Расположение винта блока резервных батарей.

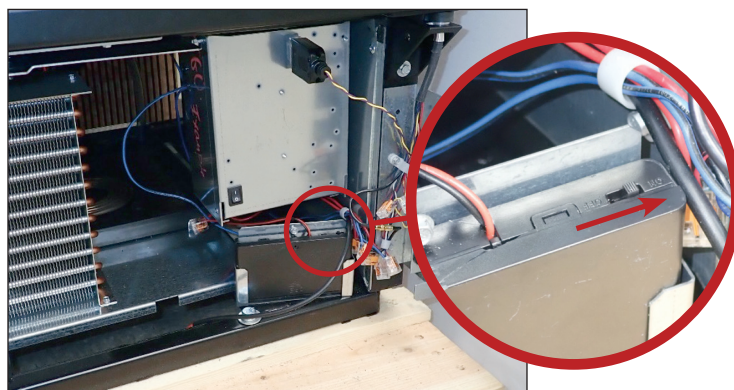

Рис. 4. Сдвиньте крышку блока батарей.

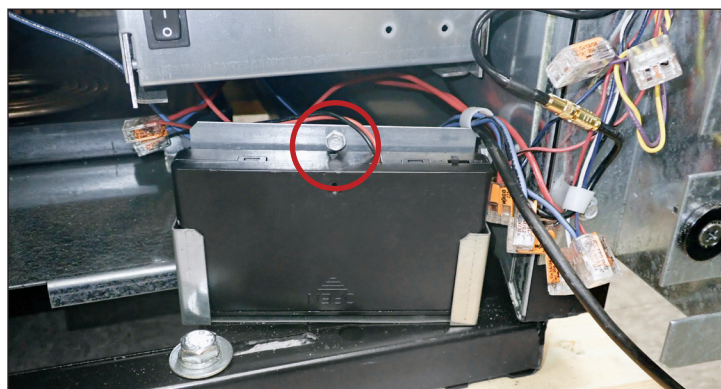

## Эксплуатация устройства

## Эксплуатация устройства

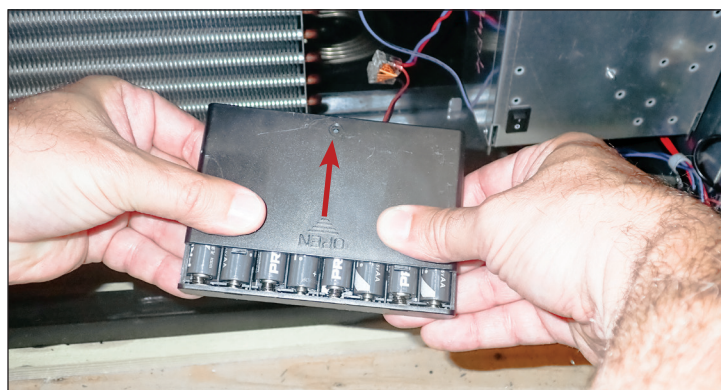
## ⚠ ПРЕДУПРЕЖДЕНИЕ – ПОРЧА ПРОДУКТОВ!



Владелец несет единоличную ответственность за обеспечение безопасного уровня температуры хранения для любых продуктов питания. Несоблюдение данного требования может привести к тому, что продукты питания станут небезопасными для употребления. Гарантия не распространяется на потерю или порчу продуктов в вашем устройстве. Наряду с соблюдением рекомендуемых процедур по монтажу перед использованием необходимо включить устройство на 24 часа, чтобы проверить его работу.



## Ввод в эксплуатацию

## ! ДЕЙСТВИЕ, ВЫПОЛНЯЕМОЕ ПОЛЬЗОВАТЕЛЕМ!



Перед загрузкой продуктов включите свое устройство TRUE в пустом состоянии на 24 часа, чтобы проверить его правильное функционирование. Помните о том, что заводская гарантия **НЕ** покрывает порчу продуктов!

- Компрессор готов к работе при поставке устройства. Все что нужно сделать – это подключить устройство к сети.
- Хороший поток воздуха внутри вашего устройства TRUE имеет критическое значение. Следите за тем, чтобы продукты не прижимались к боковым или задней стенкам и чтобы до корпуса испарителя сохранялось минимальное расстояние 4" (101,6 мм). Охлажденный воздух от змеевика испарителя должен циркулировать в устройстве для обеспечения равномерной температуры продуктов.
- Лишние манипуляции с терморегулятором могут осложнить обслуживание. При необходимости замены терморегулятора заказывайте запчасти у своего дилера компании TRUE или рекомендованного сервисного агента.
- Перед эксплуатацией устройства нужно убедиться в том, что все крышки и панели для доступа находятся на своих местах и закреплены.



## Эксплуатация устройства (продолжение)

### Расположение терморегулятора и выключателя освещения

Символ в виде лампы  указывает на примерное расположение выключателя освещения.



**Выключатель освещения на моделях со стеклянной дверью**

Внутри устройства на потолке.



**Электронный терморегулятор**

Спереди на решетке.



## Эксплуатация устройства (продолжение)

### Общий порядок эксплуатации – холодильные и морозильные устройства

#### ! ДЕЙСТВИЕ, ВЫПОЛНЯЕМОЕ ПОЛЬЗОВАТЕЛЕМ!



Более подробная информация о настройке терморегулятора устройства и общем порядке эксплуатации содержится в нашем Руководстве по настройке терморегулятора с описанием порядка эксплуатации. Его можно найти в нашей библиотеке ресурсов по адресу [truemfg.com/service-manuals/sequence-of-operation](https://truemfg.com/service-manuals/sequence-of-operation), либо вы можете просто отсканировать этот QR-код.

Если устройство подключено к сети...

1. В моделях со стеклянной дверью включается внутреннее освещение (расположение выключателя освещения указано на предыдущей странице).
2. Загорается цифровой дисплей электронного терморегулятора.
3. На дисплее по очереди отображаются сообщения «hSt» и «dLY» с указанием задержки. Эта задержка позволяет устройству достигнуть необходимой температуры без ложного срабатывания сигнализации. Более подробные сведения можно найти в разделе «Таймер безопасности продуктов: эксплуатация» (стр. 25).
  - Общая задержка морозильного шкафа: 105 минут
  - Общая задержка холодильного шкафа: 60 минут
4. Компрессор и/или вентилятор(-ы) испарителя могут запускаться с небольшой задержкой. Эта задержка может зависеть от времени или температуры и может быть связана с первоначальной разморозкой, занимающей минимум 6 минут.
  - a. При запуске каждого цикла компрессора вентилятор(-ы) конденсатора будет(-ут) переключаться в реверсивный режим, чтобы удалить загрязнения со змеевика конденсатора.
5. Терморегулятор запускает и останавливает рабочий цикл компрессора и вентилятора(-ов) испарителя в зависимости от заданного значения и разности температур.
  - a. Заданное значение – это **регулируемая** предварительно запрограммированная температура, которой должна соответствовать средняя температура устройства.
  - b. Разность температур – это **нерегулируемые** предварительно запрограммированные значения температуры, используемые для определения момента выключения и включения компрессора.
6. Терморегулятор/термостат измеряет либо температуру змеевика испарителя, либо температуру воздуха, а **НЕ температуру продуктов**.
7. На аналоговом термометре, цифровом термометре или дисплее электронного терморегулятора могут отображаться колебания температуры в ходе цикла охлаждения, а **НЕ температура продуктов. Самым точным методом для контроля работы устройства является проверка температуры продуктов.**
8. Каждому устройству нужна разморозка, чтобы змеевик испарителя не покрывался инеем и льдом. Электронный терморегулятор запрограммирован на запуск разморозки через заданные интервалы.
9. На цифровом дисплее электронного терморегулятора во время разморозки отображается сообщение «dEF».

**УКАЗАНИЕ >** После прекращения разморозки на цифровом дисплее электронного терморегулятора по меньшей мере в течение 30 минут по очереди отображаются сообщения «hST» и «dLY».

  - a. В холодильном шкафу используются вентиляторы испарителя для очистки змеевика во время разморозки.
  - b. В морозильном шкафу применяются нагреватели для очистки змеевика испарителя во время разморозки.

**УКАЗАНИЕ >** Нагреватель змеевика испарителя и нагреватель дренажной трубки включаются только на время разморозки. Разморозка завершается при достижении определенной температуры змеевика испарителя или по истечении определенного времени.

## Эксплуатация устройства (продолжение)

### Таймер безопасности продуктов (ТБП)

Таймер безопасности продуктов (ТБП) выполняет механическую блокировку устройства, если электронный терморегулятор обнаруживает, что температура устройства превышала предварительно заданную температуру в течение 30 минут. Это предотвращает реализацию продуктов питания, небезопасных для употребления.

#### Резервные батареи

#### ! ДЕЙСТВИЕ, ВЫПОЛНЯЕМОЕ ПОЛЬЗОВАТЕЛЕМ!



Система резервного питания от батарей поставляется с кнопкой питания, установленной в положение «OFF» (ВЫКЛ.). Во время установки включите систему резервного питания от батарей. В случае перебоев в подаче электроэнергии на дисплее терморегулятора отображается сообщение «PF».

Устройство оснащено резервными батареями, благодаря которым электронный терморегулятор может контролировать температуру устройства и активировать блокировку во время отключения электропитания. Эти резервные батареи обеспечивают питание терморегулятора в течение минимум 2 часов. Более подробные сведения можно найти в разделе «Резервные батареи» (стр. 20).

**УКАЗАНИЕ >** Устройство не сможет обеспечивать охлаждение при отключении питания.

**УКАЗАНИЕ >** Если активирована функция «Блокировка при отсутствии питания», дверь немедленно блокируется в случае отключения питания.

#### Ввод в эксплуатацию

Во время первоначального запуска на дисплее электронного терморегулятора по очереди отображаются сообщения «hSt» и «dLY» для указания задержки. Наряду с временем задержки таймера терморегулятор автоматически активирует задержку загрузки. Эти задержки позволяют устройству достигнуть необходимой температуры без ложного срабатывания сигнализации.

- Общая задержка морозильного шкафа: 105 минут
- Общая задержка холодильного шкафа: 60 минут

**УКАЗАНИЕ >** Если нужны дополнительные время или задержка, см. указания в разделе «Включение задержки при загрузке продукта и задержки для обслуживания» (стр. 30).

### Эксплуатация

Работа устройства с ТБП контролируется электронным терморегулятором, который постоянно отслеживает температуру устройства. Если терморегулятор определяет предварительно запрограммированные температурные параметры (см. ниже) в течение 30 минут, он активирует сигнализацию ТБП.

- Морозильный шкаф: 0 °F (-17,78 °C)
- Холодильный шкаф: 41 °F (5 °C)

При активации сигнализации ТБП выполняется механическая блокировка двери и терморегулятор подает звуковой/визуальный сигнал тревоги. Терморегулятор подает серию коротких звуковых сигналов и на дисплее по очереди отображаются сообщения «Loc» и «hLA».

Чтобы открыть дверь во время активного сигнала тревоги ТБП, разблокируйте устройство при помощи предоставленного ключа. Сигнал тревоги ТБП останется активным. Сведения о восстановлении состояния двери до подачи сигнала тревоги можно найти в разделе «Удаление сигнала тревоги системы обеспечения безопасности продуктов или задержки при загрузке продукта и задержки для обслуживания» (стр. #).

**УКАЗАНИЕ >** Для заказа запасного ключа свяжитесь с нашим отделом запчастей по телефону 800-424-8783 или электронной почте [PartsInquiries@TrueMfg.com](mailto:PartsInquiries@TrueMfg.com).

**УКАЗАНИЕ >** При возникновении чрезвычайной ситуации дверь можно открыть изнутри с помощью троса для аварийного открывания. См. раздел «Использование троса для аварийного открывания» (стр. 5).

Если дверной выключатель обнаруживает, что дверь оставалась открытой в течение 5 минут, терморегулятор подает звуковой/визуальный сигнал тревоги. Терморегулятор подает серию коротких звуковых сигналов и на дисплее начинает мигать сообщение «do». Более подробные сведения можно найти в разделе «Отключение звука сигнала тревоги при открытой двери» (стр. 30).

Отключите звук сигнала тревоги ТБП или сигнала тревоги при открытой двери, нажав любую кнопку на терморегуляторе. Сигнал тревоги будет и далее отображаться на дисплее, а дверь останется заблокированной, пока условия не станут правильными или пока сигнал тревоги не будет удален путем ввода пароля.

#### ТБП, ДЕЙСТВИЕ/РЕЗУЛЬТАТ

Действие, выполняемое пользователем	Результат
Разблокируйте дверь при помощи ключа	Дверь разблокируется, сигнал тревоги остается активным
Нажмите любую кнопку на терморегуляторе	Звук сигнала тревоги отключается, сигнал тревоги остается активным
Удалите сигнал тревоги при помощи терморегулятора (стр. 30)	Восстанавливается состояние двери до подачи сигнала тревоги; сигнал тревоги больше не является активным



## Электронный терморегулятор (продолжение)

### СИМВОЛЫ ТЕРМОРЕГУЛЯТОРА LAE



	Компрессор работает		Инфо/задать значение		Ручная активация/стрелка вверх
	Вентилятор испарителя работает		Ручная разморозка/стрелка вниз		Режим ожидания/отмена
	Устройство размораживается				
	Активация 2-го набора параметров				
	Тревога				

### Блокировка/разблокировка терморегулятора

1. Нажмите кнопку информации для отображения сообщения «hSt».



2. Нажимайте на стрелку вниз , пока на дисплее не отобразится сообщение «Loc».



3. Нажмите и удерживайте кнопку информации, чтобы отобразить текущее состояние блокировки.

**НЕ ОТПУСКАЙТЕ КНОПКУ!**



YES = заблокировано



no = разблокировано

4. Нажимайте на стрелки для изменения настройки блокировки.



5. Отпустите все кнопки и подождите, пока регулятор не отобразит температуру устройства.

### Выключение/включение терморегулятора

#### ⚠ ПРЕДУПРЕЖДЕНИЕ!



Выключение терморегулятора не приводит к отключению питания устройства. Перед обслуживанием убедитесь в том, что питание устройства отключено.

Выключение терморегулятора приводит к деактивации всех электронных компонентов, подсоединенных к терморегулятору. Питание системы освещения не отключается.

#### Выключение

Нажмите и удерживайте кнопку отмены , пока на дисплее не отобразится сообщение «OFF».



#### Включение

Нажмите и удерживайте кнопку отмены, пока на дисплее не отобразится сообщение «on».



## Электронный терморегулятор (продолжение)

### СИМВОЛЫ ТЕРМОРЕГУЛЯТОРА LAE



	Компрессор работает		Инфо/здать значение		Ручная активация/ стрелка вверх
	Вентилятор испарителя работает		Устройство размораживается		Ручная разморозка/ стрелка вниз
	Активация 2-го набора параметров		Тревога		Режим ожидания/ отмена

### Блокировка/разблокировка двери – комбинация кнопок

Дверь можно заблокировать и разблокировать путем нажатия комбинации кнопок. Устройство поставляется заблокированным посредством комбинации кнопок.

1. Нажмите и удерживайте кнопку информации и стрелку вверх , пока дверь не заблокируется/разблокируется (примерно 5 секунд).



2. Отпустите все кнопки.

### Блокировка/разблокировка двери – ввод пароля

Дверь можно заблокировать и разблокировать путем ввода пароля.

**УКАЗАНИЕ >** Пароль по умолчанию: 01.

1. Нажмите кнопку информации для отображения сообщения «hSt».



2. Нажимайте на стрелку вверх , пока на дисплее не отобразится сообщение «dLc».



3. Нажмите и удерживайте кнопку информации, пока дисплее не отобразится сообщение «00».

**НЕ ОТПУСКАЙТЕ КНОПКУ!**



4. Удерживая кнопку информации нажатой, нажимайте стрелку вверх, пока на дисплее не отобразится сообщение «01».



5. Отпустите все кнопки и подождите, пока на дисплее терморегулятора не отобразится текущая температура устройства.



## Электронный терморегулятор (продолжение)

### СИМВОЛЫ ТЕРМОРЕГУЛЯТОРА LAE



	Компрессор работает		Инфо/задать значение		Ручная активация/стрелка вверх
	Вентилятор испарителя работает		Устройство размораживается		Ручная разморозка/стрелка вниз
	Активация 2-го набора параметров		Тревога		Режим ожидания/отмена

### Включение задержки при загрузке продукта и задержки для обслуживания

Функция «Задержка при загрузке продукта и задержка для обслуживания» позволяет увеличить 30-минутный интервал перед активацией таймера безопасности продуктов. Эта функция предотвращает блокировку двери при загрузке продуктов или обслуживании устройства. Она активируется автоматически после включения питания устройства и разморозки.

- Общая задержка морозильного шкафа: 105 минут
- Общая задержка холодильного шкафа: 60 минут

Функцию «Задержка при загрузке продукта и задержка для обслуживания» также можно активировать вручную, выполнив приведенные ниже указания.

1. Нажмите кнопку информации для отображения сообщения «hSt».



2. Нажмите и удерживайте кнопку информации, пока дисплее не отобразится сообщение «00».

**НЕ ОТПУСКАЙТЕ КНОПКУ!**



3. Удерживая кнопку информации нажатой, нажимайте стрелку вверх, пока на дисплее не отобразится сообщение «01».



4. Отпустите все кнопки и подождите, пока на дисплее терморегулятора не начнут по очереди отображаться сообщения «hSt» и «dLY».

### Проверка блокировки для обеспечения безопасности продуктов

Система блокировки для обеспечения безопасности продуктов блокирует дверь устройства, если электронный терморегулятор обнаруживает, что температура устройства превышала предварительно заданную температуру в течение 30 минут.

1. Нажмите кнопку информации для отображения сообщения «hSt».



2. Нажмите и удерживайте кнопку информации, пока дисплее не отобразится сообщение «00».

**НЕ ОТПУСКАЙТЕ КНОПКУ!**



3. Удерживая кнопку информации нажатой, нажимайте стрелку вверх, пока на дисплее не отобразится сообщение «23».



4. Отпустите все кнопки. Если система блокировки для обеспечения безопасности продуктов работает правильно, она активируется.
5. Удалите сигнал тревоги системы обеспечения безопасности продуктов. См. раздел «Удаление сигнала тревоги системы обеспечения безопасности продуктов или задержки при загрузке продукта и задержки для обслуживания» (стр. 30).



## Электронный терморегулятор (продолжение)

### СИМВОЛЫ ТЕРМОРЕГУЛЯТОРА LAE



	Компрессор работает		Инфо/задать значение		Ручная активация/стрелка вверх
	Вентилятор испарителя работает		Ручная разморозка/стрелка вниз		Режим ожидания/отмена
	Устройство размораживается				
	Активация 2-го набора параметров				
	Тревога				

### Изменение заданного значения

Изменение заданного значения позволяет регулировать температуру устройства для поддержания оптимальной температуры продукта.

**УКАЗАНИЕ >** Заданное значение НЕ ЯВЛЯЕТСЯ температурой хранения для устройства. Для поддержания правильной работы в пределах безопасного диапазона температур и предотвращения активации сигнала тревоги рекомендуется изменять значение только на несколько градусов.

1. Нажмите и удерживайте кнопку информации , пока на дисплее не отобразится текущее заданное значение. **НЕ ОТПУСКАЙТЕ КНОПКУ!**



2. Удерживая кнопку информации, нажимайте стрелку вверх или вниз для изменения настройки.



3. Отпустите все кнопки и подождите, пока на дисплее терморегулятора не отобразится текущая температура устройства.

### Начало ручной разморозки

Ручная разморозка позволяет очистить скопившийся иней и лед со змеевика испарителя. Разморозка завершается только в том случае, если достигнута определенная предварительно заданная температура или истек соответствующий интервал времени.

Нажимайте кнопку ручной разморозки, пока на дисплее не отобразится сообщение «deF».



## Электронный терморегулятор (продолжение)

### СИМВОЛЫ ТЕРМОРЕГУЛЯТОРА LAE



	Компрессор работает		Инфо/здать значение		Ручная активация/ стрелка вверх
	Вентилятор испарителя работает		Устройство размораживается		Ручная разморозка/ стрелка вниз
	Активация 2-го набора параметров		Тревога		Режим ожидания/ отмена

### Изменение интервалов разморозки

Интервал разморозки – это период времени между циклами разморозки.

**УКАЗАНИЕ** > Интервал разморозки **можно изменить только в том случае**, если для параметра режима разморозки «dFm» задано значение «tim» или «Fro».

1. Нажмите и удерживайте кнопки информации и отмены , пока на дисплее не отобразится сообщение «hSt».



2. Нажимайте на стрелку вверх , пока на дисплее не отобразится сообщение «dFt».



3. Нажмите и удерживайте кнопку информации, пока на дисплее не отобразится текущий временной интервал разморозки. **НЕ ОТПУСКАЙТЕ КНОПКУ!**



4. Удерживая кнопку информации, нажимайте стрелку вверх или вниз для изменения настройки.



5. Отпустите все кнопки и подождите, пока на дисплее терморегулятора не отобразится текущая температура устройства.

### Изменение отображения температуры

Температура на дисплее может отображаться либо в градусах Фаренгейта, либо в градусах Цельсия.

Нажмите кнопку отмены для переключения между опциями отображения на дисплее.

- °F: Фаренгейт (без десятичных разрядов)
- 1 °C: Цельсий (точность 0,1)
- 2 °C: Цельсий (без десятичных разрядов)

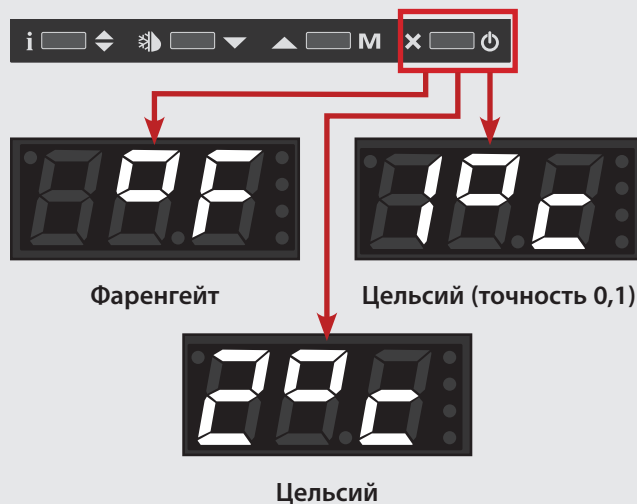

## Электронный терморегулятор (продолжение)

### СИМВОЛЫ ТЕРМОРЕГУЛЯТОРА LAE



	Компрессор работает		Инфо/задать значение		Ручная активация/стрелка вверх
	Вентилятор испарителя работает		Инфо/задать значение		Ручная разморозка/стрелка вниз
	Устройство размораживается		Инфо/задать значение		Режим ожидания/отмена
	Активация 2-го набора параметров				
	Тревога				

### Отображение температуры зондов

На дисплее отображаются показания температурных зондов на различных участках устройства.

- **t1**: Термостат
- **t2**: Разморозка
- **t3**: Температура дисплея

1. Нажмите кнопку информации для отображения сообщения «t1».



2. Нажмите и удерживайте кнопку информации для отображения текущей температуры зонда «t1».



3. Отпустите кнопку информации для отображения сообщения «t2».



4. Нажмите и удерживайте кнопку информации для отображения текущей температуры зонда «t2».



5. Отпустите кнопку информации для отображения сообщения «t3».

**УКАЗАНИЕ >** Если зонд t3 не активирован, сообщение «t3» не появится на дисплее.



6. Нажмите и удерживайте кнопку информации для отображения текущей температуры зонда «t3».



7. Отпустите все кнопки и подождите, пока на дисплее терморегулятора не отобразится текущая температура устройства.

## Техническое и сервисное обслуживание

# Техническое и сервисное обслуживание

⚠ ПРЕДУПРЕЖДЕНИЕ!	
	<ul style="list-style-type: none"> <li>Устанавливать и обслуживать устройство следует <b>только квалифицированным техническим специалистам</b>. Если вам нужна помощь в поиске квалифицированного технического специалиста, воспользуйтесь нашим Поисковиком сервисной компании по адресу <a href="https://truemfg.com/support/service-locator">truemfg.com/support/service-locator</a>.</li> <li>На время технического или сервисного обслуживания <b>отключите и заблокируйте все вспомогательные системы</b> (газ, электричество, вода) согласно установленной практике.</li> </ul>
  	<p><b>Владелец устройства отвечает</b> за проведение оценки опасности для определения необходимых средств индивидуальной защиты (СИЗ) и за обеспечение надлежащей защиты во время выполнения процедур по техническому обслуживанию и очистке.</p> <p>Во время установки и обслуживания используйте подходящие инструменты, защитные приспособления и СИЗ.</p>
	<p><b>Острые края!</b></p> <ul style="list-style-type: none"> <li>Во время перемещения, установки, очистки, сервисного и технического обслуживания льдогенератора соблюдайте осторожность для предотвращения порезов. Обязательно соблюдайте осторожность, если нужно дотянуться до чего-либо под льдогенератором, а также при обращении с металлическими компонентами.</li> <li>Запрещено приближаться к зонам с риском заземления, например, пространству между дверьми устройства и окружающим оборудованием. Соблюдайте осторожность при закрывании дверей, когда рядом находятся дети.</li> </ul>

⚠ ПРЕДУПРЕЖДЕНИЕ!	
	<p><b>Опасность поражения электрическим током или получения ожогов!</b></p> <ul style="list-style-type: none"> <li>Отключение электронного терморегулятора или установка терморегуляторов в положение «0» (выкл.) <b>НЕ отключает подачу питания на все компоненты</b>. Извлеките вилку устройства из розетки или отключите электропитание, прежде чем заниматься установкой или обслуживанием.</li> <li><b>ЗАПРЕЩЕНО</b> очищать устройство при помощи установки для мытья под давлением или шланга для подачи воды под давлением.</li> </ul>
	<p><b>В устройстве применяются легковоспламеняющийся хладагент/изоляция!</b></p> <p>Поручайте обслуживание своего устройства квалифицированному специалисту по обслуживанию для минимизации риска возгорания по причине установки неподходящих деталей или неправильного сервиса, а также для защиты здоровья и обеспечения безопасности оператора.</p>
	<p><b>Опасность заземления или пореза!</b> Соблюдайте осторожность при распаковке, установке, перемещении или обслуживании устройства.</p>
	<p><b>Скользкие поверхности!</b> Влага из-за ненадлежащего отвода стоков может приводить к тому, что поверхности возле устройства могут стать скользкими. Вы обязаны немедленно предупредить своих клиентов об этом и высушить скользкую поверхность. Все области с мокрым полом необходимо обозначить соответствующим знаком.</p>

## Техническое и сервисное обслуживание (продолжение)

### ! ДЕЙСТВИЕ, ВЫПОЛНЯЕМОЕ ПОЛЬЗОВАТЕЛЕМ!



- Дополнительные инструкции по техническому обслуживанию можно найти в медиацентре по адресу: [truemfg.com](http://truemfg.com).
- Любую регулировку устройства следует выполнять **ПОСЛЕ** проверки его выравнивания и установки на подходящие опоры.

### ! УКАЗАНИЕ!



Владелец устройства отвечает за его обслуживание, как описано в руководстве по монтажу. Гарантия компании TRUE не распространяется на процедуры по регулярному уходу и техническому обслуживанию.

### Замена компонентов

- Заменяйте компоненты оригинальными деталями, например, как показано на рис. 1. Оригинальные детали минимизируют риск возгорания по причине установки неправильных компонентов. Использование неоригинальных компонентов может привести к тому, что гарантия компании TRUE будет недействительной.
- Поручайте обслуживание своего устройства квалифицированному специалисту по обслуживанию для минимизации риска возгорания по причине установки неподходящих деталей или неправильного сервиса, а также для защиты здоровья и обеспечения безопасности оператора.



Рис. 1. Пример оригинальной детали.



## Техническое и сервисное обслуживание (продолжение)

### Рекомендованное техническое обслуживание

См. далее список рекомендуемых действий по техническому обслуживанию и интервалы их выполнения. Некоторые действия могут выполняться чаще в зависимости от вашей конкретной установки.

Действия по техническому обслуживанию	Ежемесячно	Ежеквартально	Ежегодно
Проверяйте, чтобы устройство поддерживало температуру продукта.	X	X	X
Осматривайте кабель питания на наличие повреждений; если он поврежден, немедленно замените его.	X	X	X
Убедитесь в том, что кабель питания полностью вставлен в гнездо в стенке.			X
Контролируйте общее состояние устройства и его компонентов (таких как колесики, двери и петли).	X	X	X
Проверяйте работу всех подвижных деталей (таких как двигатели вентиляторов, двери и тросы дверей).			X
Проверьте систему резервного питания от батарей.		X	X
Проверяйте физическое состояние всех уплотнителей; проверяйте, чтобы уплотнители прилегали надлежащим образом.		X	X
Осматривайте любые лампы, соединения ламповых патронов, светодиодные модули, а также соединения светодиодных модулей.	X	X	X
Проверяйте все змеевики конденсатора (спереди и сзади) на наличие пыли и мусора; при необходимости очищайте их от мусора.	X	X	X
Проверяйте физическое состояние всех змеевиков конденсатора и испарителя; укрепляйте ребра змеевика по мере необходимости.		X	X
Проверяйте все змеевики испарителя на наличие пыли и мусора; при необходимости очищайте их от мусора.		X	X
Проверяйте, чтобы в дренажном трубопроводе не было мусора.		X	X



## Техническое и сервисное обслуживание (продолжение)

### Очистка змеевика конденсатора

#### ⚠ ПРЕДУПРЕЖДЕНИЕ!



**Владелец устройства отвечает** за проведение оценки опасности для определения необходимых средств индивидуальной защиты (СИЗ) и за обеспечение надлежащей защиты во время выполнения процедур по техническому обслуживанию и очистке.



Во время установки и обслуживания используйте подходящие инструменты, защитные приспособления и СИЗ.



**Опасность поражения электрическим током или получения ожогов!**

- Извлеките вилку устройства из розетки или отключите электропитание, прежде чем заниматься установкой или обслуживанием.
- **ЗАПРЕЩЕНО** очищать устройство при помощи установки для мытья под давлением или шланга для подачи воды под давлением.



**Острые края!** Ребра змеевика являются острыми, а металлические компоненты могут иметь острые края. Во время перемещения, установки, очистки, сервисного и технического обслуживания соблюдайте осторожность для предотвращения возникновения порезов.



**Риск травмирования глаз!** Пыль в воздухе и мусор могут вызвать травмы глаз. Рекомендуется использовать защитные очки.

#### ⓘ УКАЗАНИЕ!



Гарантия не распространяется на очистку змеевика конденсатора!

#### Необходимые инструменты

Нужны следующие инструменты (перечень может быть неполным):

- Крестообразная отвертка или держатель с соответствующей головкой
- Щетка с жесткой щетиной
- Баллон сжатого воздуха
- Пылесос
- Фонарик
- Защитные очки
- Перчатки

#### Порядок действий

1. Отсоедините устройство от источника питания.
2. Снимите с устройства переднюю вентиляционную решетку. См. рис. 1.
3. При помощи щетки с жесткой щетиной осторожно удалите скопившуюся грязь с передних ребер змеевика конденсатора. См. рис. 2.
4. После удаления грязи с поверхности змеевика, используя фонарик, проверьте, можете ли вы видеть сквозь змеевик, и наблюдайте за вращением лопасти вентилятора конденсатора. См. рис. 3.

Если ничего не закрывает обзор, снова установите вентиляционную решетку, подсоедините устройство к источнику питания и проверьте его работу. Если грязь все еще мешает обзору, продолжите с шага 5.

5. Осторожно продувайте змеевик сжатым воздухом или CO<sub>2</sub>, пока он не очистится.
6. Осторожно соберите пылесосом всю грязь вокруг конденсаторного устройства и за ним.
7. Снова установите вентиляционную решетку, подсоедините источник питания к устройству и проверьте его работу.

## Техническое и сервисное обслуживание (продолжение)

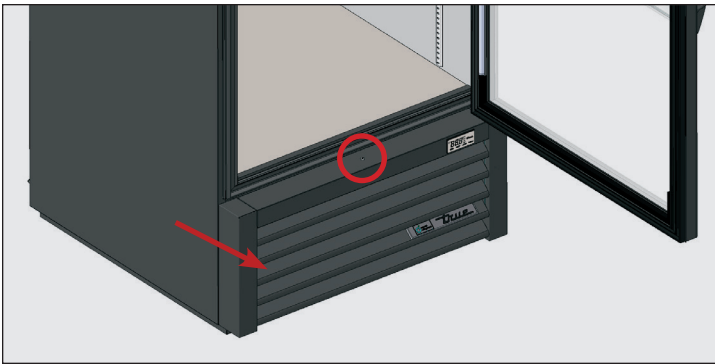

**Рис. 1.** Расположение винтов передней вентиляционной решетки. Осторожно снимите решетку.

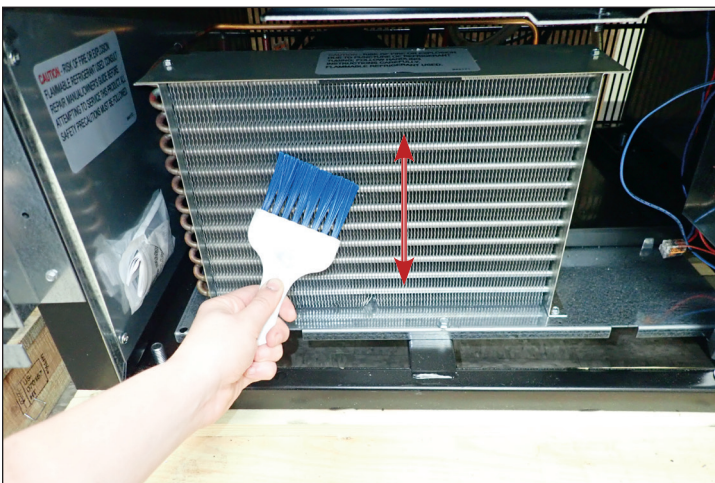

**Рис. 2.** Запрещено проводить щеткой поперек ребер змеевика.



**Рис. 3.** Убедитесь в том, что вся грязь удалена.

### Дополнительная информация

Если у вас есть вопросы, свяжитесь с местным отделом обслуживания компании TRUE Manufacturing. Местонахождение и контактная информация приводятся на лицевой стороне обложки.

- **ЗАПРЕЩЕНО** размещать какой-либо фильтрующий материал перед змеевиком конденсатора.

## Техническое и сервисное обслуживание (продолжение)

### Общий уход за поверхностью и ее очистка

⚠ ПРЕДУПРЕЖДЕНИЕ!	
 	<p><b>Опасность поражения электрическим током или возникновения пожара!</b></p> <p><b>ЗАПРЕЩЕНО</b> очищать устройство при помощи установки для мытья под давлением или шланга для подачи воды под давлением.</p>
	<p><b>Скользкие поверхности!</b> Влага из-за ненадлежащего отвода стоков может приводить к тому, что поверхности возле устройства могут стать скользкими. Вы обязаны немедленно предупредить своих клиентов об этом и высушить скользкую поверхность. Все области с мокрым полом необходимо обозначить соответствующим знаком.</p>
 	<p><b>Владелец устройства отвечает за</b> проведение оценки опасности для определения необходимых средств индивидуальной защиты (СИЗ) и за обеспечение надлежащей защиты во время выполнения процедур по техническому обслуживанию и очистке.</p> <p>Во время установки и обслуживания <b>используйте подходящие инструменты</b>, защитные приспособления и СИЗ.</p>

#### Уплотнители

- Очищайте уплотнители теплой мыльной водой.
- **ЗАПРЕЩЕНО** использовать острые инструменты или ножи для соскабливания грязи с уплотнителя.
- Избегайте использования концентрированных чистящих средств.

#### Внутренняя часть

- Очищайте внутренние поверхности мягким раствором пищевой соды и воды для уменьшения запаха; **ЗАПРЕЩЕНО** использовать жесткие или абразивные чистящие средства.
- Для очистки пластмассовых деталей или деталей с порошковым покрытием используйте теплую мыльную воду, **ЗАПРЕЩЕНО** использовать чистящие средства для нержавеющей стали или схожие растворители.

#### Наружная часть

- Для очистки пластмассовых деталей или деталей с порошковым покрытием используйте теплую мыльную воду, **ЗАПРЕЩЕНО** использовать чистящие средства для нержавеющей стали или схожие растворители.
- **ЗАПРЕЩЕНО** очищать нержавеющую сталь стальной мочалкой или абразивными средствами. **ЗАПРЕЩЕНО** использовать моющие или обезжиривающие средства с содержанием хлоридов или фосфатов. Для получения более подробной информации см. руководство для конкретной модели.

## Техническое и сервисное обслуживание (продолжение)

### Уход за поверхностями из нержавеющей стали и их очистка

#### ! ДЕЙСТВИЕ, ВЫПОЛНЯЕМОЕ ПОЛЬЗОВАТЕЛЕМ



**ЗАПРЕЩЕНО** использовать стальную мочалку, абразивы или хлорсодержащие продукты для очистки поверхностей из нержавеющей стали.

#### Разрушающее воздействие на нержавеющую сталь

Существует три основные причины разрушения пассивного слоя нержавеющей стали и возникновения коррозии.

- Проволочные щетки, скребки, стальные мочалки и другие приспособления оставляют царапины и могут разрушать поверхность из нержавеющей стали.
- Отложения на поверхности из нержавеющей стали, могут образовывать пятна. У вас может быть жесткая или мягкая вода в зависимости от того, в какой части страны вы живете. Жесткая вода может оставлять пятна. Горячая жесткая вода в случае длительного воздействия может образовывать отложения. Эти отложения могут вызывать разрушение пассивного слоя и коррозию нержавеющей стали. Все отложения, образовавшиеся после приготовления пищи или обслуживания, следует удалить как можно скорее.
- Хлориды, содержащиеся в поваренной соли, пищевых продуктах и воде, а также бытовых и промышленных чистящих средствах. Это наихудший тип хлоридов, который может воздействовать на поверхности из нержавеющей стали.

#### Очистка/восстановление поверхностей из нержавеющей стали

Чистящие средства для нержавеющей стали не должны содержать фосфатов, хлора, хлорида и аммиака.

Компания True предлагает приобрести экологичное чистящее средство/средство для ухода в магазине True Store по адресу: [store.trueresidential.com/products/stainless-steel-clean-polish-kit](https://store.trueresidential.com/products/stainless-steel-clean-polish-kit).

#### Устройство и компоненты со специальным лакокрасочным покрытием

Для окрашенных дверей и других поверхностей используйте слабый водно-мыльный раствор и мягкую микрофибровую салфетку.

## Техническое и сервисное обслуживание (продолжение)

### Восемь советов для предотвращения образования ржавчины на поверхностях из нержавеющей стали

#### Содержание оборудования в чистоте

Регулярно производите очистку во избежание образования трудноудаляемых пятен. Используйте чистящие средства в рекомендуемой концентрации (щелочные хлорированные или не содержащие хлоридов средства).

#### Использование правильных инструментов для очистки

Используйте неабразивные инструменты для очистки изделий из нержавеющей стали. Мягкая ткань и пластиковые губки не повреждают пассивный слой нержавеющей стали.

#### Очистка вдоль линий полировки

На некоторых изделиях из нержавеющей стали видны линии полировки. Всегда очищайте поверхности вдоль линий полировки, если они видны. Если они не видны, используйте пластиковую губку или мягкую ткань.

#### Использование щелочных, щелочных хлорированных или не содержащих хлоридов чистящих средств

Хотя многие традиционные чистящие средства содержат хлориды, выбор бесхлорных средств становится все шире. При возникновении сомнений касательно содержания хлоридов в чистящем средстве обратитесь к его поставщику. Если выяснится, что средство содержит хлориды, уточните, имеются ли альтернативные средства. Избегайте использования чистящих средств с четвертичными солями, так как они могут оказывать агрессивное воздействие на нержавеющую сталь, вызывать питтинговую коррозию и ржавление.

#### Промывание

При использовании хлорированных чистящих средств поверхность необходимо незамедлительно промыть и вытереть насухо. Лучше вытереть оставшиеся чистящие средства и воду как можно быстрее. Позвольте оборудованию из нержавеющей стали высохнуть на воздухе. Кислород способствует восстановлению пассивной пленки на нержавеющей стали.

#### Запрет на использование соляной кислоты (хлороводородной кислоты) для очистки поверхностей из нержавеющей стали

Даже разбавленная соляная кислота может вызывать ржавление, питтинговую коррозию и коррозионное растрескивание нержавеющей стали.

#### Подготовка воды

Для уменьшения отложений следует по возможности умягчать жесткую воду. Установка определенных фильтров может способствовать удалению вызывающих коррозию и негативно влияющих на вкусовые качества веществ. Наличие солей в должным образом обслуживаемой системе умягчения воды может оказаться преимуществом. Если вы не уверены в правильности подготовки воды, обратитесь к специалисту по водоподготовке.

#### Регулярное восстановление и пассивация поверхностей из нержавеющей стали

Коррозионная стойкость нержавеющей стали обеспечивается наличием оксидов хрома на ее поверхности. Если эти оксиды удаляются в результате очистки или реакции с вредными химическими веществами, содержащееся в стали железо становится подверженным внешним воздействиям и может начать окисляться (ржаветь). Пассивация – это химический процесс, который удаляет свободное железо и другие загрязнения с поверхности из нержавеющей стали, позволяя тем самым восстановиться защитной пленке из оксидов хрома.





*True*®

[truemfg.com](http://truemfg.com)